

VistaScan Smart Reader

ULR01.1D1



ES Instrucciones para montaje y uso



2162100015L04 2209V003



La versión de las instrucciones actuales de montaje y uso está disponible en el Centro de descargas:



<https://qr.duerrdental.com/2162100015>

Índice



Información importante

| | |
|---|---|
| 1 Sobre este documento | 2 |
| 1.1 Indicaciones y símbolos de advertencia | 2 |
| 1.2 Indicación sobre los derechos de la propiedad intelectual | 3 |
| 2 Seguridad | 3 |
| 2.1 Advertencias de seguridad generales | 3 |
| 2.2 Personal técnico especializado | 3 |
| 2.3 Protección de corriente eléctrica | 4 |
| 2.4 Indicación del FCC | 4 |
| 2.5 Declaración ISED | 4 |
| 2.6 Utilizar exclusivamente repuestos originales | 4 |
| 2.7 Transporte | 4 |
| 2.8 Eliminación | 5 |
| 2.9 Protección ante amenazas de Internet | 5 |



Descripción del producto

| | |
|---|---|
| 3 Vista general | 6 |
| 3.1 Volumen de suministro | 6 |
| 3.2 Accesorios | 6 |
| 4 Datos técnicos | 7 |
| 4.1 Placa de características | 8 |
| 4.2 Evaluación de conformidad | 8 |
| 4.3 Declaración de conformidad simplificada | 8 |
| 5 Funcionamiento | 8 |
| 5.1 Indicador de estado | 8 |
| 5.2 Conexiones | 8 |



Montaje

| | |
|-------------------------------|---|
| 6 Requisitos | 9 |
|-------------------------------|---|

| | |
|---|---|
| 6.1 Sala de emplazamiento e instalación | 9 |
| 6.2 Requisitos del sistema | 9 |

| | |
|---|----|
| 7 Instalación | 9 |
| 7.1 Emplazamiento del aparato | 9 |
| 7.2 Conexión del aparato | 9 |
| 8 Puesta en servicio | 10 |



Uso

| | |
|---|----|
| 9 Manejo | 11 |
| 9.1 SmartScan | 11 |
| 10 Desinfección y limpieza | 11 |
| 10.1 Superficie del aparato | 11 |
| 11 Mantenimiento | 12 |



Búsqueda de fallos y averías

| | |
|--|----|
| 12 Sugerencias prácticas para usuarios y técnicos | 13 |
| 12.1 Error en el software | 13 |
| 12.2 Error en el aparato | 13 |

! Información importante

1 Sobre este documento

Estas instrucciones para montaje y uso son parte integral del aparato.

 Si no se respetan las instrucciones y advertencias de estas instrucciones de montaje y uso, Dürr Dental no asume ninguna responsabilidad ni garantía sobre el funcionamiento seguro del aparato.

El original de estas instrucciones para montaje y uso es la versión en alemán. El resto de idiomas son traducciones de las instrucciones originales. Estas instrucciones de montaje y uso son válidas para el artículo número: 2162100005 (ULR01.1D1).

1.1 Indicaciones y símbolos de advertencia

Indicaciones de advertencia

Las indicaciones de advertencia expuestas en esta documentación advierten de posibles riesgos de daños personales y materiales.

Se han señalado con los siguientes símbolos de advertencia:

 Símbolo de advertencia general

Las indicaciones de advertencia están estructuradas de la siguiente manera:

PALABRA DE SEÑALIZACIÓN

Descripción y tipo de la fuente de peligro

Aquí se indican las posibles consecuencias en caso de no observar la indicación de advertencia

› Prestar atención a estas medidas para evitar el peligro.

Mediante las palabras de señalización las indicaciones de advertencia se diferencian en cuatro niveles de peligro:

- **PELIGRO**
Peligro inminente de lesiones graves o de muerte
- **ADVERTENCIA**
Peligro posible de lesiones graves o de muerte
- **PRECAUCIÓN**
Peligro de sufrir lesiones leves
- **ATENCIÓN**
Peligro de importantes daños materiales

Otros símbolos

Los siguientes símbolos se utilizan tanto en el documento como en el aparato:

 Nota, por ejemplo, indicaciones especiales sobre un empleo económico del aparato.

 REF Número de referencia

 SN Número de serie

 # Número del modelo

 € Símbolo de homologación CE

 UK CA Marca de conformidad del Reino Unido de Gran Bretaña e Irlanda del Norte

 Fabricante

 Eliminar ecológica y adecuadamente según la directriz UE 2012/19/UE (WEEE).

 Tenga en cuenta la documentación electrónica adjunta.

 Tener en cuenta las instrucciones para uso.

 Cumplir con las instrucciones para uso.

 Usar guantes de protección.

 No usar nuevamente

==== Corriente continua

1.2 Indicación sobre los derechos de la propiedad intelectual

Todos los elementos de circuito, procesos, denominaciones, programas de software y aparatos indicados en este manual gozan de protección de la propiedad intelectual.

La reproducción total o parcial de las instrucciones de montaje y uso sólo está permitida mediante la autorización escrita por Dürr Dental.

2 Seguridad

DÜRR Dental ha desarrollado y construido el aparato de manera que se evite ampliamente todo riesgo, siempre que sea empleado conforme a su uso previsto.

No obstante, pueden darse los siguientes riesgos residuales:

- Daños personales por uso inadecuado/indebido
- Daños personales por efectos mecánicos
- Daños personales por tensión eléctrica
- Daños personales por radiación
- Daños personales por incendio
- Daños personales por efectos térmicos en la piel
- Daños personales por falta de higiene, p. ej. infección

2.1 Advertencias de seguridad generales

- › Durante la operación del aparato se tienen que observar las directrices, leyes y disposiciones vigentes en el lugar o país de empleo.
- › Antes de toda aplicación, se tiene que verificar el estado y la función del aparato.
- › No está permitido realizar transformaciones o cambios en el aparato.
- › Tener en cuenta las Instrucciones de montaje y uso.
- › Es imprescindible que el usuario disponga junto al aparato del manual de Instrucciones de montaje y uso y que tenga en todo momento acceso al mismo.

2.2 Personal técnico especializado

Manejo

Las personas que van a manejar el aparato tienen que poder garantizar un manejo correcto y seguro del mismo, basándose en su formación y conocimientos técnicos.

- › Todo usuario tiene que ser instruido, o se tiene que ordenar su instrucción, en el manejo del aparato.

Montaje y reparación

- › La ejecución de trabajos de montaje, reajustes, cambios, extensiones y reparación tiene que ser encargada a la empresa Dürr Dental o a otra empresa autorizada por Dürr Dental.

2.3 Protección de corriente eléctrica

El aparato ha sido previsto para el uso en un entorno electromagnético básico con conexión a la red eléctrica pública según IEC 61326-1 (EN 61326-1).

- › Los cables y dispositivos de enchufe dañados tienen que ser sustituidos inmediatamente.

2.4 Indicación del FCC

Este aparato se ha sometido a pruebas y se corresponde con los valores límite de un aparato digital de clase B de conformidad con el apartado 15 de las especificaciones del FCC. Estos valores límite deben ofrecer una protección adecuada ante interferencias perjudiciales en un complejo residencial. Este aparato genera, usa y puede irradiar energía de alta frecuencia y, si no se instala y usa de conformidad con las instrucciones, puede provocar interferencias perjudiciales en la comunicación por radiofrecuencia. No obstante, no hay garantías de que no se produzcan interferencias en caso de una instalación determinada. Si este aparato provoca interferencias perjudiciales en la recepción de radio o televisión, lo cual se puede determinar apagando y encendiendo en aparato, se recomienda al usuario que intente solucionar las interferencias mediante una o varias de las siguientes medidas:

- › Orientar o tender de nuevo la antena receptora.
- › Aumentar la distancia entre el aparato y el receptor.
- › Para cumplir con los requerimientos FCC acerca del cumplimiento de la exposición, es necesario cumplir con la distancia de separación mínima de 20 cm entre la antena interna de este aparato y todas las personas.
- › Conectar el aparato a otra caja de enchufe en otro circuito eléctrico distinto de aquel en el que está conectado el receptor.
- › Ponerse en contacto con un distribuidor o técnico de radio o televisión con experiencia.

2.5 Declaración ISED

Este aparato contiene emisores/receptores libres de licencia que corresponden a los, RSS(s) sin licencia, de innovaciones, ciencia y desarrollo económico de Canadá. El funcionamiento está sujeto a las siguientes dos condiciones:

1. El aparato no debe causar interferencias.
2. Este aparato debe tolerar todas las interferencias, incluyendo interferencias que pueden causar un funcionamiento indeseado del aparato.

2.6 Utilizar exclusivamente repuestos originales

- › Emplear únicamente los accesorios y artículos especiales indicados o autorizados por Dürr Dental.
- › Utilice únicamente piezas de desgaste y repuesto originales.



Dürr Dental no asumirá responsabilidad alguna en el caso de daños que se deban al empleo de accesorios y artículos opcionales no autorizados, y de otras piezas de desgaste y de repuesto que no sean originales.

La seguridad eléctrica y la compatibilidad electromagnética pueden verse afectadas de forma negativa por el empleo de accesorios y artículos opcionales no autorizados y de piezas de desgaste y repuesto que no sean originales (p. ej. el cable de conexión a la red).

2.7 Transporte

El embalaje original ofrece una protección óptima del aparato durante el transporte.



Dürr Dental no asume ninguna responsabilidad por daños durante el transporte debidos a un embalaje defectuoso, incluso dentro del periodo de garantía.

- › Transportar el aparato solo en el embalaje original.
- › Mantener el embalaje fuera del alcance de los niños.
- › No exponga el aparato a vibraciones fuertes.

2.8 Eliminación



Encontrará una vista general de la clave de residuos de los productos de Dürr Dental en el área de descargas:



<http://qr.duerrdental.com/P007100155>



Elimine el aparato adecuadamente. La eliminación del aparato dentro del área económica europea se tiene que realizar en conformidad con lo especificado en la Directriz de la UE 2012/19/UE (WEEE).

- › En caso de dudas sobre la correcta eliminación consulte al comercio dental especializado.

2.9 Protección ante amenazas de Internet

El aparato se conecta a un ordenador que se puede conectar a Internet. Por eso, el sistema se debe proteger ante amenazas de Internet.

- › Utilizar un software antivirus y actualizar regularmente.
Prestar atención a los avisos de posibles infecciones de virus y, en caso necesario, comprobar con el software antivirus y eliminar el virus.
- › Efectuar una protección de datos regular.
- › Permitir el acceso a los aparatos solo a usuarios de confianza, p.ej. nombre de usuario y contraseña.
- › Asegurarse de que solamente se descargan contenidos de confianza. Instalar solamente actualizaciones de software y firmware de fabricantes autenticados.



Descripción del producto

3 Vista general

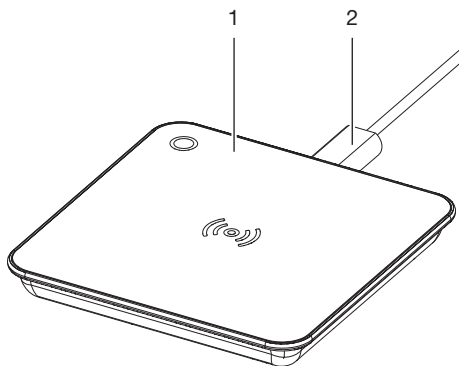

- 1 VistaScan Smart Reader
- 2 Cable USB

3.1 Volumen de suministro

Los siguientes artículos están contenidos en el volumen de suministro (Diferencias dependiendo de la normativa local de cada país específico y de las posibles disposiciones de importación):

VistaScan Smart Reader 2162100005

- VistaScan Smart Reader Aparato básico
- Cable USB (2 m)

3.2 Accesorios

Los artículos siguientes son necesarios para la operación del aparato, en función de la aplicación prevista:

Cable USB (2 m) 9000101692

4 Datos técnicos

Datos eléctricos del aparato

| | | |
|--|------|------|
| Tensión nominal (proporcionada por el USB) | V CC | 5 |
| Consumo máx. de corriente | mA | 200 |
| Potencia absorbida máx. | W | <1 |
| Consumo de corriente modo de espera activa | W | 0,16 |

Datos técnicos generales

| | | |
|-------------------------|----|--------------------|
| Dimensiones (A x H x F) | mm | 90 x 13 x 90 |
| | in | 3,54 x 0,51 x 3,54 |
| Peso | kg | aprox. 0,13 |
| | lb | aprox. 0,29 |

Condiciones ambientales durante el funcionamiento

| | | |
|--------------------------------|-----|---------------|
| Temperatura | °C | +10 hasta +35 |
| | °F | +50 hasta +95 |
| Humedad relativa del aire | % | 20 - 80 |
| Presión del aire | hPa | 750 - 1060 |
| Altitud sobre el nivel del mar | m | < 2000 |
| | ft | < 6562 |

Condiciones ambientales durante el almacenamiento y el transporte

| | | |
|---------------------------|-----|----------------|
| Temperatura | °C | -20 hasta + 60 |
| | °F | -4 hasta +140 |
| Humedad relativa del aire | % | 10 - 95 |
| Presión del aire | hPa | 750 - 1060 |

Conexión USB

| | | |
|--|----|--------------------|
| Tecnología USB | | USB 2.0 o superior |
| Transmisión de datos | | Full Speed |
| Soporte para dispositivos de alta potencia | mA | 500 |
| Conexión zona del aparato | | USB tipo C |

Datos técnicos del módulo RFID

| | | |
|---------------------|-----|---------------|
| Frecuencia | MHz | 13,56 |
| Estándar compatible | | ISO/IEC 15693 |
| Modulación | | ASK |
| Potencia máx. | mW | 400 |

4.1 Placa de características

La placa de características se encuentra en la parte inferior de la herramienta.

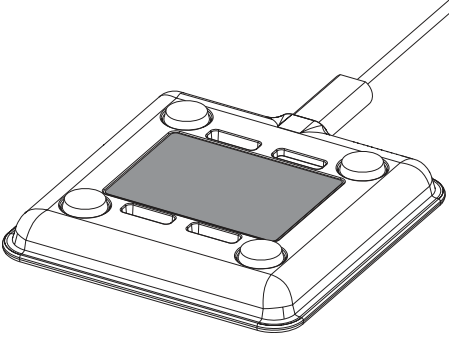

REF Número de referencia

NS Número de serie

4.2 Evaluación de conformidad

El aparato ha sido sometido a un proceso de evaluación de la conformidad de acuerdo con las correspondientes directrices de la Unión Europea. El aparato cumple con los requisitos mínimos exigidos.

4.3 Declaración de conformidad simplificada

Por la presente el fabricante declara que el aparato cumple, entre otras, la directiva 2014/53/UE. El texto completo de la Declaración de conformidad de la UE está disponible en el Centro de descargas:



<https://qr.duerrdental.com/conformity>

5 Funcionamiento

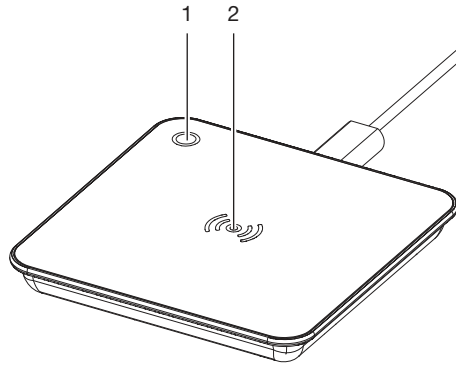

1 Indicador de estado

2 Unidad de lectura

El Smart Reader es un lector RFID que se conecta a un ordenador mediante un cable USB. Lee los chips RFID y transmite los datos leídos al software del ordenador conectado.

Con el Smart Reader y el SmartScan se asigna, por ejemplo, una placa radiográfica a un paciente en concreto mediante el software de visualización. De esta forma la placa radiográfica se puede leer en todos los dispositivos de la red compatibles con SmartScan sin la función de escaneo.

5.1 Indicador de estado

Dependiendo del software utilizado, la pantalla de estado muestra diferentes colores. Observe la descripción respectiva de la indicación de estado en el software utilizado.

5.2 Conexiones

Las conexiones se encuentran en la parte posterior del aparato.

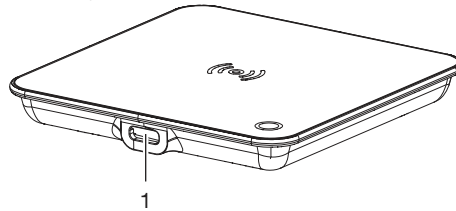

1 Conexión USB (tipo C)

 Montaje

6 Requisitos

6.1 Sala de emplazamiento e instalación

El lugar de emplazamiento debe cumplir las siguientes condiciones:

- Lugar cerrado, seco y bien ventilado
- Sala no destinada a un fin específico, p. ej., sala de calefacción o ambiente húmedo

6.2 Requisitos del sistema



Los requisitos de sistema para el sistema de informático los encuentra en el área de descargas en www.duerrdental.com (Nº de documento 9000-618-148).

7 Instalación

7.1 Emplazamiento del aparato

Los dispositivos portátiles y móviles de comunicación de HF pueden afectar negativamente el funcionamiento de aparatos y equipos eléctricos médicos.

- › No coloque el aparato muy cerca de otros o apilado con ellos.
- › Si es imprescindible colocar el aparato cerca de otros o apilado con ellos, vigile la configuración utilizada para asegurar un funcionamiento normal.
- › Colocar el aparato sobre una base firme horizontal.

7.2 Conexión del aparato

Establecer una conexión segura entre los aparatos

- › Al conectar el aparato con otros aparatos, como p. ej. con una instalación de ordenadores (p. ej. ordenador, monitor, impresora) que corresponden por lo menos con la norma IEC 60950-1 o IEC 62368-1.

Conecte el aparato a la toma USB

- › Conecte el cable USB suministrado al puerto USB de la unidad.

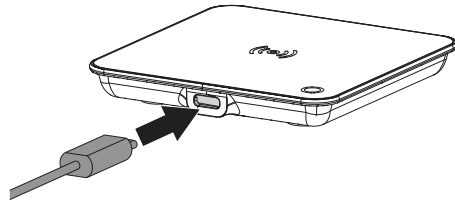

- › Conecte el cable USB al ordenador.

8 Puesta en servicio



ATENCIÓN

Cortocircuito por formación de condensados

- › Encienda el aparato sólo cuando tenga el ambiente caldeado y seco.

El aparato puede funcionar con los siguientes programas de visualización:

- VistaSoft de Dürr Dental



Durante la puesta en marcha del aparato, usar siempre la versión actual del programa Imaging. Comparar la versión del programa Imaging adjunto con la versión disponible en www.duerdental.com.

El dispositivo es plug&play y se puede utilizar directamente después de la conexión.

 Uso

9 Manejo

El dispositivo lee los chips RFID de diferentes fuentes. La posibilidad de utilizar el chip RFID leído depende del soporte o de los dispositivos y el software utilizados.

9.1 SmartScan

Con SmartScan se asigna una placa radiográfica a un paciente en concreto mediante el software de visualización.

Tan pronto se asignó una placa radiográfica en el software de visualización a un paciente, todos los aparatos que apoyan SmartScan, cambian a disponibilidad de toma. A continuación es posible registrar las placas radiográficas, previamente asignadas a un paciente, a cualquier aparato en una secuencia aleatoria. A continuación, el software de visualización asigna automáticamente las imágenes a este paciente.

SmartScan funciona con los siguientes programas de visualización:

- VistaSoft de Dürr Dental

10 Desinfección y limpieza

Para la limpieza y desinfección del aparato y sus accesorios, es necesario cumplir con las directivas, normas e indicaciones locales para los productos medicinales, así como las indicaciones específicas del consultorio o la clínica dental.



ATENCIÓN

Los medios y métodos inadecuados pueden deteriorar el aparato y los accesorios

No utilice preparados basados en compuestos fenólicos, compuestos liberadores de halógenos, ácidos orgánicos fuertes ni compuestos disociados de oxígeno, ya que podrían dañar los materiales.

- › Dürr Dental recomienda el uso del agente desinfectante de la gama de productos de Dürr Dental. Dürr Dental solo ha contrastado la compatibilidad con el material de los productos mencionados en estas instrucciones.
- › Tenga en cuenta las instrucciones de uso de los agentes desinfectantes.



Usar guantes de protección.

10.1 Superficie del aparato

En caso de contaminación o suciedad es preciso limpiar y desinfectar la superficie exterior del aparato.

Dürr Dental recomienda el uso de los agentes desinfectantes FD 322, FD 333, FD 350 y FD 366 sensitiv.



ATENCIÓN

Los líquidos pueden dañar el aparato

- › No rocíe el aparato con productos de desinfección o de limpieza.
- › Asegúrese de que no penetran ningún líquido en el interior del aparato.
- › Elimine los restos de suciedad con un paño suave y sin pelusas humedecido con agua corriente fría.
- › Desinfectar la superficie exterior con un paño desinfectante. Alternativamente, puede aplicarse un agente desinfectante con un paño suave y sin pelusas.

11 Mantenimiento

El aparato es libre de mantenimiento.

? Búsqueda de fallos y averías

12 Sugerencias prácticas para usuarios y técnicos



Los trabajos de reparación que excedan de lo exigido para los trabajos de mantenimiento corrientes, solamente deberán ser llevados a cabo por un técnico capacitado o por nuestro servicio de asistencia técnica.

12.1 Error en el software

| Error | Posible causa | Eliminación |
|---|---|--|
| El software Imaging no reconoce el aparato | Cable de conexión entre el aparato y el ordenador mal conectado | › Comprobar el cable de conexión. |
| | Cable de conexión entre el aparato y el ordenador defectuoso | › Comprobar el cable de conexión y, si procede, utilizar un cable nuevo. |
| | El ordenador no reconoce el enlace con el aparato | › Comprobar el cable de conexión. › Usar otro puerto UB. |
| | Fallo de hardware | › Informar al técnico. |

12.2 Error en el aparato

| Error | Posible causa | Eliminación |
|---|--|--|
| El aparato no se enciende | El aparato está mal conectado o el cable de conexión o el puerto USB están defectuosos | › Comprobar el cable de conexión y, si procede, utilizar un cable nuevo. › Usar otro puerto UB. |
| | Fallo de hardware | › Informar al técnico. |
| La unidad no reconoce la placa radiográfica | Se utiliza una placa radiográfica incorrecta | › Utilice únicamente placas radiográficas que sean compatibles con el aparato. |
| | Etiqueta RFID dañada o desprendida | › Compruebe si la placa radiográfica está dañada y sustitúyala si es necesario. |
| El aparato no reacciona aunque el indicador de estado esté encendido | Error en el aparato o en el software | › Dependiendo del software utilizado, la pantalla de estado muestra diferentes colores. Observe la descripción respectiva de la indicación de estado en el software utilizado. |



TECHDENT

T U M U N D O A G R A N E S C A L A